



FICHA TECNICA BÁSICA FLEXA

Características:

Flexa es envolvente, se adapta a ti. Versátil, dinámica, contemporánea, sólida y flexible. Precisa y confortable. Ergonomía activa. Flexa proporciona la sensación más envolvente y el confort más absoluto gracias a la espuma inyectada de alta densidad, en una silla operativa de diseño atemporal.

Brazos con movimiento 4D, mecanismo sincro y sincro-desplazador, regulación lumbar y mandos de control telescópicos hacen de Flexa una silla apta para usuarios de las más diversas características antropométricas.

Resumen materiales silla alta:

Respaldo: Regulable en altura. Exterior de respaldo en inyección plástica de polipropileno color negro, 100% reciclable. Respaldo en espuma ignífuga de poliuretano expandido de alta densidad de 60 kg/m³. Con soporte lumbar regulable.

Reposacabezas (Opcional, sólo para la silla alta): Exterior de reposacabezas en inyección plástica de polipropileno color negro, 100% reciclable. Reposacabezas en espuma ignífuga de poliuretano expandido de alta densidad de 60 kg/m³. Regulable en altura e inclinación.

Asiento: Interior fabricado mediante madera contrachapada de haya, recubierta de espuma ignífuga de poliuretano expandido de alta densidad de 60 kg/m³.

Mecanismo: Sincro-desplazador / sincro / mecanismo autopresante sincro.

Brazos (Opcionales): (BR01) Fijos de inyección en nylon / (BR02) En inyección plástica de polipropileno color negro, 100 % reciclable, regulables en altura / (BR03) 3D multiposición, en inyección de polipropileno de color negro. Reposabrazos en inyección de poliuretano de color negro / (BR04) 4D, en inyección de polipropileno de color negro. Reposabrazos en poliuretano / (BR06) Regulable en altura, en inyección de polipropileno de color negro. Reposabrazos en poliamida / (BR09) 4D, en inyección de polipropileno de color negro, 100% reciclable. Regulables en altura y anchura. Rotación del apoyabrazos y regulables en profundidad. Reposabrazos en poliuretano / (BR10) 2D, en inyección de polipropileno, 100% reciclable. Regulables en altura y anchura. Reposabrazos en poliuretano.

Los brazos BR09 y BR10 sólo se pueden seleccionar al incluir el mecanismo autopresante.

Columna de gas: Elevación mediante columna de gas cromada o negra según base.

Bases: De aluminio pulido de 70 cm o nylon de 68 cm de diámetro.

Ruedas: Dobles engomadas en Desmopán de 65 mm de diámetro con embellecedor cromado o negro según base.

Opcional: Taponos antideslizantes de acero cromado o nylon negro, según base.

Resumen materiales taburete:

Respaldo/Reposacabezas (Opcionales)/Asiento/Mecanismo/Brazos (Opcionales)/Base/Ruedas: Idem que modelo silla alta.

Columna de gas: Elevación mediante columna de gas cromada o negra con aro reposapiés regulable en altura, de acero cromado o nylon según base.



Resumen materiales confidante:

Respaldo/Asiento: Idem que base giratoria.

Estructura: Tubo de acero redondo de 25 mm de diámetro cromado con brazos opcionales fijos en nylon (BR01).

Resumen tapizados:

Tejido: ver ficha técnica de tapizados.

Tejido pegado con adhesivo al agua libre de disolventes (polímero base de policloropreno con resinas).

Listado de certificados y normativas:

UNE EN 1335/1 parte 1
 UNE EN 1335/1 parte 7.2.1
 UNE EN 1335/1 parte 7.2.4
 UNE EN 1335/1 parte 7.3.2
 UNE EN 1335/1 parte 7.4
 EN ISO 845
 UNI 9084/02
 ANSI-BIFMA X5.1-2011/17

UNE EN 1335/1 parte 4
 UNE EN 1335/1 parte 7.2.2
 UNE EN 1335/1 parte 7.2.5
 UNE EN 1335/1 parte 7.3.3
 UNE EN 1021-2/06
 EN 1335 9.1
 ANSI-BIFMA X5.1-2011/7

UNE EN 1335/1 parte 7.1
 UNE EN 1335/1 parte 7.2.3
 UNE EN 1335/1 parte 7.3.1
 UNE EN 1335/1 parte 7.3.5
 BS-5852/06
 EN 1335 9.2.1
 ANSI-BIFMA X5.1-1993/18

Cotas:

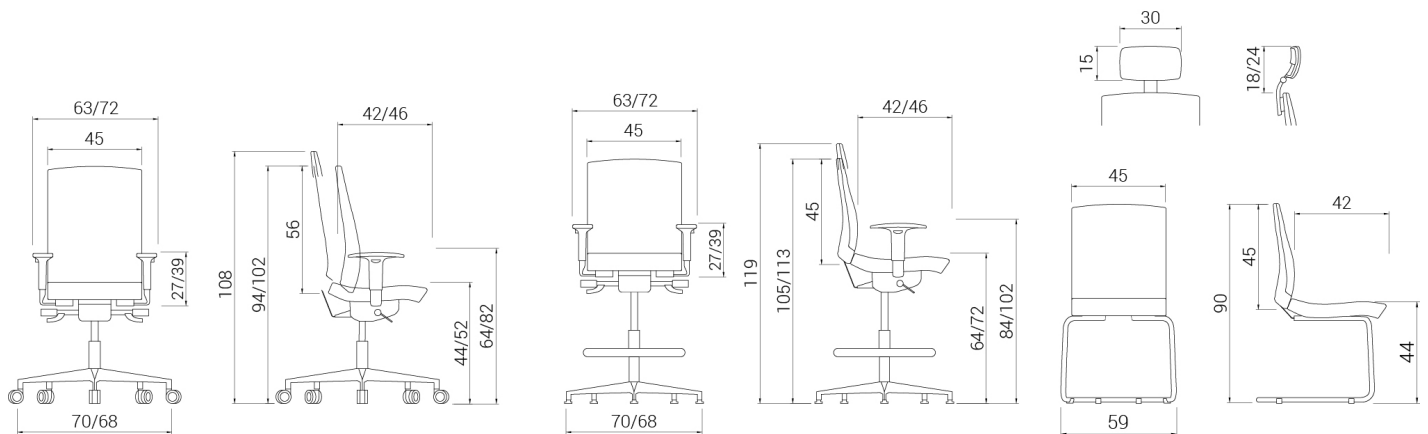



FICHA TÉCNICA PRESCRIPCIÓN

El modelo Flexa ha superado los siguientes test:

UNE EN 1335/1 parte 1	Requisitos dimensionales.
UNE EN 1335/1 parte 4	Requisitos generales de diseño.
UNE EN 1335/1 parte 7.1	Ensayos de estabilidad.
UNE EN 1335/1 parte 7.2.1	Carga estática borde delantero del asiento.
UNE EN 1335/1 parte 7.2.2	Carga estática combinada asiento y respaldo.
UNE EN 1335/1 parte 7.2.3	Carga estática vertical brazos.
UNE EN 1335/1 parte 7.2.4	Carga estática vertical brazos borde frontal.
UNE EN 1335/1 parte 7.2.5	Carga estática lateral sobre brazos.
UNE EN 1335/1 parte 7.3.1	Durabilidad del asiento y del respaldo.
UNE EN 1335/1 parte 7.3.2	Durabilidad de los reposabrazos.
UNE EN 1335/1 parte 7.3.3	Ensayo de giro.
UNE EN 1335/1 parte 7.3.5	Durabilidad de las ruedas y la base.
UNE EN 1335/1 parte 7.4	Resistencia a la rodadura de la silla sin carga.

Respaldo:

Regulable en altura. Exterior de respaldo en inyección plástica de polipropileno color negro, 100% reciclable. Respaldo en espuma ignífuga (UNE EN 1021-2/06 / BS-5852/06) de poliuretano expandido de alta densidad de 60 kg/m³ (EN ISO 845).



Con soporte lumbar regulable.



Reposacabezas (Opcional):

Exterior de reposacabezas en inyección plástica de polipropileno color negro, 100% reciclable. Reposacabezas en espuma ignífuga (UNE EN 1021-2/06 / BS-5852/06) de poliuretano expandido de alta densidad de 60 kg/m³ (EN ISO 845).

1. Regulación en altura.
2. Regulación de inclinación.

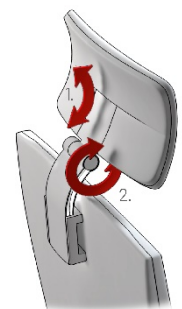

Asiento:

Interior fabricado mediante madera contrachapada de haya, recubierta de espuma ignífuga (UNE EN 1021-2/06 / BS-5852/06) de poliuretano expandido de alta densidad de 60 kg/m³ (EN ISO 845).





Mecanismos:

- Sincro-desplazador:

El mecanismo Sincro realiza un movimiento basculante sincronizado del asiento y del respaldo sobre el eje central de la silla pero de modo independiente en modelos que no son monocarcasa. Es decir, podemos ajustar el grado de inclinación de respaldo y asiento de forma conjunta.

Además, dispone de un desplazador de asiento con 5 diferentes posiciones para adaptar la profundidad de la posición sedente.

Dispone de las siguientes características:

- 5 posiciones de bloqueo con función antiretorno.
- Regulador de presión.

1. Elevación a gas.
2. Ajuste de la tensión del respaldo de acuerdo al peso del usuario.
3. Ajuste del deslizamiento del asiento.
4. Ajuste para la inclinación del asiento/respaldo (Ratio 1:2).

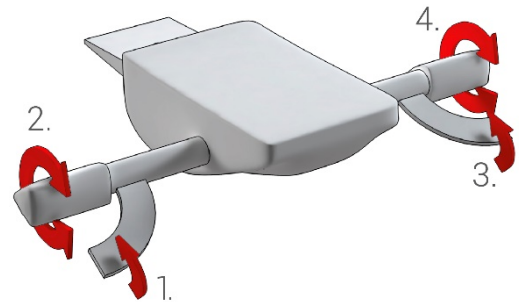

- Sincro de 5 posiciones:

El mecanismo Sincro realiza un movimiento basculante sincronizado del asiento y del respaldo sobre el eje central de la silla pero de modo independiente en modelos que no son monocarcasa. Se ajusta al grado de inclinación del respaldo y del asiento de forma conjunta.

Dispone de las siguientes características:

- 5 posiciones de bloqueo con función antiretorno.
- Regulador de presión.

1. Elevación a gas.
2. Perilla de ajuste de la tensión basado en el peso del usuario.
3. Ajuste para la inclinación del asiento/respaldo (Ratio 1:2).

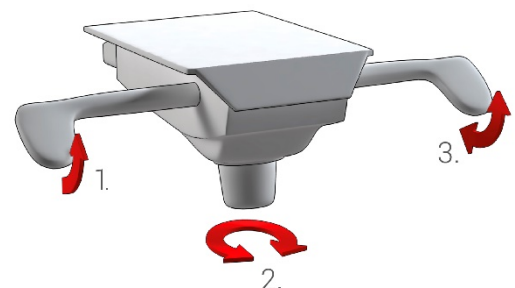

- Mecanismo sincro autopesante:

El mecanismo Sincro realiza un movimiento basculante sincronizado del asiento y del respaldo sobre el eje central de la silla. Es decir, podemos ajustar el grado de inclinación de respaldo y asiento de forma conjunta.

Dispone de las siguientes características:

- Hasta 20° de inclinación de respaldo, con 5 posiciones de bloqueo con botón.
- Hasta 6° de inclinación de asiento, siendo la posición de trabajo de 0°.
- Función de auto-pesaje desde 65 a 150 kg.

1. Elevación a gas.
2. Pulsando el botón libera el movimiento basculante de asiento y respaldo.

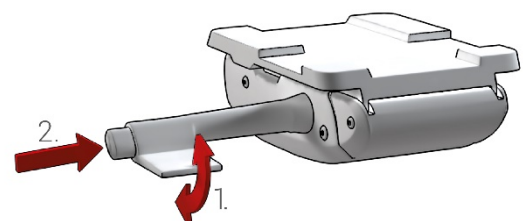



Brazos (Opcionales):

Los brazos BR09 y BR10 han superado los siguientes test:

EN1335-3/09 AC:2009 par. 7.2.3
 EN1335-3/09 AC:2009 par. 7.2.5
 ANSI BIFMA X5.1-2011/13
 ANSI BIFMA X5.1-2011/21
 1907/2006/EC

EN1335-3/09 AC:2009 par. 7.2.4
 EN1335-3/00 AC:2009 par. 7.3.2
 ANSI BIFMA X5.1-2011/14
 ZEK 01.4-8

- BR01 : Fijos de inyección en nylon.



- BR02: Regulable en altura, en inyección de polipropileno de color negro. Reposabrazos en inyección de poliuretano de color negro.

1. Regulación en altura 11 cm, con 10 posiciones de bloqueo.

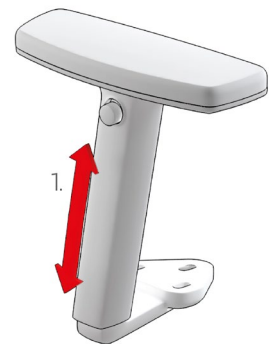

- BR03: 3D, en inyección de polipropileno de color negro. Reposabrazos en inyección de poliuretano de color negro.

1. Regulación en altura 11 cm, con 10 posiciones de bloqueo.
2. Regulación multiposición del reposabrazos. Tiene un desplazamiento de 19 cm hacia delante y atrás, y 6 cm en sentido lateral, pudiendo adoptar cualquier posición entre esas medidas.



- BR04: 4D, en inyección de polipropileno de color negro. Reposabrazos en poliuretano.

1. Regulación en altura 7 cm, con 6 posiciones de bloqueo.
2. Regulación de la profundidad del reposabrazos, 3 cm en cada sentido.
3. Rotación del reposabrazos, 30° máximo en cada sentido.
4. Regulación de la anchura entre reposabrazos, hasta 3 cm por cada lado.





- BR06: Regulable en altura, en inyección de polipropileno de color negro. Reposabrazos en poliamida.

1. Regulación en altura 8 cm, con 9 posiciones de bloqueo.

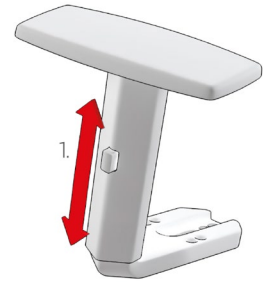

- BR09: 4D, en inyección de polipropileno de color negro, 100% reciclable. Tratamiento ignífugo opcional (UNE 23727/90 / UNE 23721/90 / UNE 23724). Reposabrazos en poliuretano.

1. Regulación en altura 10 cm, con 10 posiciones de bloque.
2. Regulación de la profundidad del reposabrazos, 2.5 cm en cada sentido.
3. Rotación del reposabrazos, 30° máximo en cada sentido.
4. Regulación de la anchura entre reposabrazos, hasta 5 cm por cada lado.

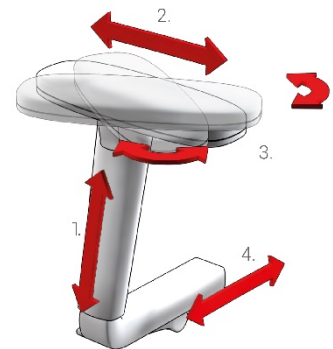

- BR10: 2D, en inyección de polipropileno de color negro, 100% reciclable. Tratamiento ignífugo opcional (UNE 23727/90 / UNE 23721/90 / UNE 23724). Reposabrazos en poliuretano.

1. Regulación en altura 10 cm, con 10 posiciones de bloque.
2. Regulación de la anchura entre reposabrazos, hasta 5 cm por cada lado.

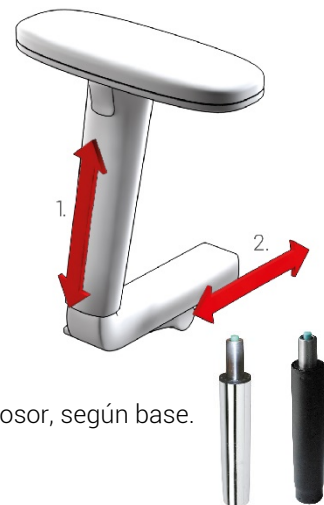

Columna de gas:

Elevación mediante columna de gas (UNI 9084/02) negra o cromada de 12 a 15 micras de grosor, según base.

Bases:

- De aluminio pulido de 70 cm de diámetro, superando el test de resistencia estática ANSI-BIFMA X5.1-2011/7. Va acompañada de brazos con estructura cromada, columna de gas cromada y rueda con embellecedor cromado.



- De nylon de 68 cm de diámetro. Va acompañada de brazos con estructura pintada en negro, columna de gas negra y ruedas nylon.





Ruedas:

- Dobles engomadas en Desmopán de 65 mm de diámetro con embellecedor cromado. Va acompañada de base de aluminio pulido. La rueda ha superado los siguientes test:
ANSI-BIFMA X5.1-1993/18 Resistencia al recorrido.
- Dobles de nylon engomadas en Desmopán de 65 mm de diámetro. Va acompañada de base de nylon. La rueda ha superado los siguientes test:
ANSI-BIFMA X5.1-2011/17 Resistencia al recorrido.
- Opcional: Tapones antideslizantes de acero cromado o nylon negro, según base.



TABURETE

Respaldo:

Regulable en altura. Exterior de respaldo en inyección plástica de polipropileno color negro, 100% reciclable. Respaldo en espuma ignífuga (UNE EN 1021-2/06 / BS-5852/06) de poliuretano expandido de alta densidad de 60 kg/m³ (EN ISO 845).



Con soporte lumbar regulable.



Reposacabezas (Opcional):

Exterior de reposacabezas en inyección plástica de polipropileno color negro, 100% reciclable. Reposacabezas en espuma ignífuga (UNE EN 1021-2/06 / BS-5852/06) de poliuretano expandido de alta densidad de 60 kg/m³ (EN ISO 845).

1. Regulación en altura.
2. Regulación de inclinación.

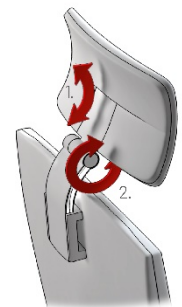

Asiento:

Interior fabricado mediante madera contrachapada de haya, recubierta de espuma ignífuga (UNE EN 1021-2/06 / BS-5852/06) de poliuretano expandido de alta densidad de 60 kg/m³ (EN ISO 845).





Mecanismos:

- Sincro-desplazador:

El mecanismo Sincro realiza un movimiento basculante sincronizado del asiento y del respaldo sobre el eje central de la silla pero de modo independiente en modelos que no son monocarcasa. Es decir, podemos ajustar el grado de inclinación de respaldo y asiento de forma conjunta.

Además, dispone de un desplazador de asiento con 5 diferentes posiciones para adaptar la profundidad de la posición sedente.

Dispone de las siguientes características:

- 5 posiciones de bloqueo con función antiretorno.
- Regulador de presión.

1. Elevación a gas.
2. Ajuste de la tensión del respaldo de acuerdo al peso del usuario.
3. Ajuste del deslizamiento del asiento.
4. Ajuste para la inclinación del asiento/respaldo (Ratio 1:2).

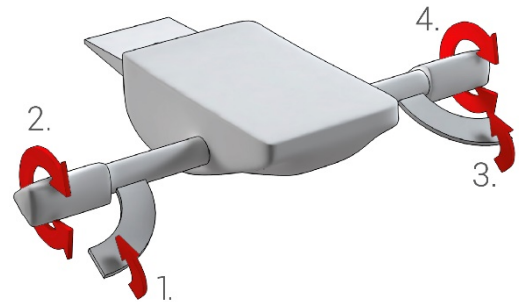

- Sincro de 5 posiciones:

El mecanismo Sincro realiza un movimiento basculante sincronizado del asiento y del respaldo sobre el eje central de la silla pero de modo independiente en modelos que no son monocarcasa. Se ajusta al grado de inclinación del respaldo y del asiento de forma conjunta.

Dispone de las siguientes características:

- 5 posiciones de bloqueo con función antiretorno.
- Regulador de presión.

1. Elevación a gas.
2. Perilla de ajuste de la tensión basado en el peso del usuario.
3. Ajuste para la inclinación del asiento/respaldo (Ratio 1:2).

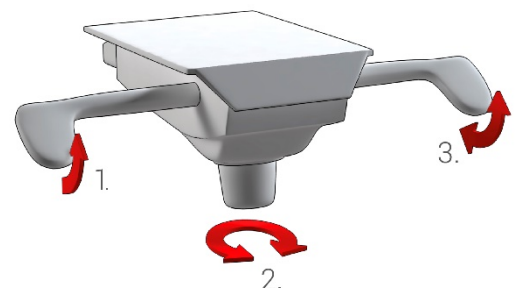

- Mecanismo sincro autopesante:

El mecanismo Sincro realiza un movimiento basculante sincronizado del asiento y del respaldo sobre el eje central de la silla. Es decir, podemos ajustar el grado de inclinación de respaldo y asiento de forma conjunta.

Dispone de las siguientes características:

- Hasta 20° de inclinación de respaldo, con 5 posiciones de bloqueo con botón.
- Hasta 6° de inclinación de asiento, siendo la posición de trabajo de 0°.
- Función de auto-pesaje desde 65 a 150 kg.

1. Elevación a gas.
2. Pulsando el botón libera el movimiento basculante de asiento y respaldo.

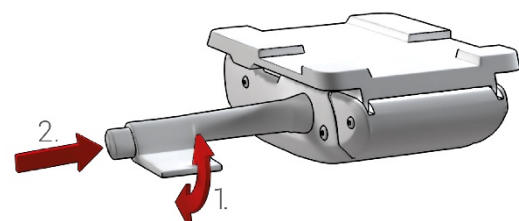



Brazos (Opcionales):

Los brazos BR09 y BR10 han superado los siguientes test:

EN1335-3/09 AC:2009 par. 7.2.3
 EN1335-3/09 AC:2009 par. 7.2.5
 ANSI BIFMA X5.1-2011/13
 ANSI BIFMA X5.1-2011/21
 1907/2006/EC

EN1335-3/09 AC:2009 par. 7.2.4
 EN1335-3/00 AC:2009 par. 7.3.2
 ANSI BIFMA X5.1-2011/14
 ZEK 01.4-8

- BR01 : Fijos de inyección en nylon.



- BR02: Regulable en altura, en inyección de polipropileno de color negro. Reposabrazos en inyección de poliuretano de color negro.

1. Regulación en altura 11 cm, con 10 posiciones de bloqueo.

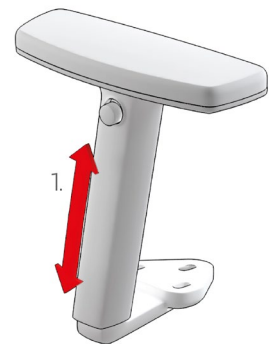

- BR03: 3D, en inyección de polipropileno de color negro. Reposabrazos en inyección de poliuretano de color negro.

1. Regulación en altura 11 cm, con 10 posiciones de bloqueo.
2. Regulación multiposición del reposabrazos. Tiene un desplazamiento de 19 cm hacia delante y atrás, y 6 cm en sentido lateral, pudiendo adoptar cualquier posición entre esas medidas.

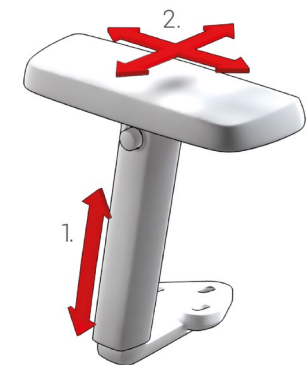

- BR04: 4D, en inyección de polipropileno de color negro. Reposabrazos en poliuretano.

1. Regulación en altura 7 cm, con 6 posiciones de bloqueo.
2. Regulación de la profundidad del reposabrazos, 3 cm en cada sentido.
3. Rotación del reposabrazos, 30° máximo en cada sentido.
4. Regulación de la anchura entre reposabrazos, hasta 3 cm por cada lado.





- BR06: Regulable en altura, en inyección de polipropileno de color negro. Reposabrazos en poliamida.

1. Regulación en altura 8 cm, con 9 posiciones de bloqueo.

- BR09: 4D, en inyección de polipropileno de color negro, 100% reciclable. Tratamiento ignífugo opcional (UNE 23727/90 / UNE 23721/90 / UNE 23724). Reposabrazos en poliuretano.

1. Regulación en altura 10 cm, con 10 posiciones de bloque.
2. Regulación de la profundidad del reposabrazos, 2.5 cm en cada sentido.
3. Rotación del reposabrazos, 30° máximo en cada sentido.
4. Regulación de la anchura entre reposabrazos, hasta 5 cm por cada lado.

- BR10: 2D, en inyección de polipropileno de color negro, 100% reciclable. Tratamiento ignífugo opcional (UNE 23727/90 / UNE 23721/90 / UNE 23724). Reposabrazos en poliuretano.

1. Regulación en altura 10 cm, con 10 posiciones de bloque.
2. Regulación de la anchura entre reposabrazos, hasta 5 cm por cada lado.

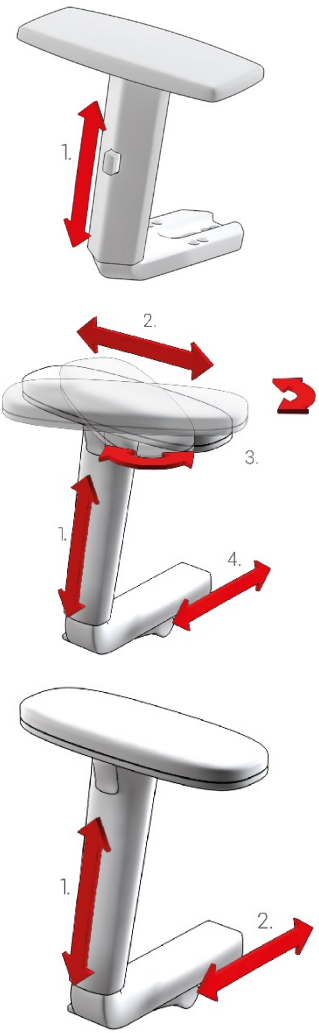

Columna de gas:

Elevación mediante columna de gas (UNI 9084/02) negra o cromada de 12 a 15 micras de grosor, con aro reposapiés regulable en altura, de acero cromado, de 12 a 15 micras de grosor, o nylon según base.



Bases:

- De aluminio pulido de 70 cm de diámetro, superando el test de resistencia estática ANSI-BIFMA X5.1-2011/7. Va acompañada de brazos con estructura cromada, columna de gas cromada y rueda con embellecedor cromado.



- De nylon de 68 cm de diámetro. Va acompañada de brazos con estructura pintada en negro, columna de gas negra y ruedas nylon.





Ruedas:

- Dobles engomadas en Desmopán de 65 mm de diámetro con embellecedor cromado. Va acompañada de base de aluminio pulido. La rueda ha superado los siguientes test:
ANSI-BIFMA X5.1-1993/18 Resistencia al recorrido.
- Dobles de nylon engomadas en Desmopán de 65 mm de diámetro. Va acompañada de base de nylon. La rueda ha superado los siguientes test:
ANSI-BIFMA X5.1-2011/17 Resistencia al recorrido.
- Opcional: Tapones antideslizantes de acero cromado o nylon negro, según base.



CONFIDENTE

Respaldo:

Exterior de respaldo en inyección plástica de polipropileno color negro, 100% reciclable. Respaldo en espuma ignífuga (UNE EN 1021-2/06 / BS-5852/06) de poliuretano expandido de alta densidad de 60 kg/m³ (EN ISO 845).



Asiento:

Interior fabricado mediante madera contrachapada de haya, recubierta de espuma ignífuga (UNE EN 1021-2/06 / BS-5852/06) de poliuretano expandido de alta densidad de 60 kg/m³ (EN ISO 845).



Estructura:

Tubo de acero redondo de 25 mm de diámetro y 2 mm de grosor con cromado de 12 a 15 micras de grosor.



Brazos:

BR01: Fijos de inyección en nylon, sólo para estructura de tubo de acero redondo.

